

強力2穴パンチ NEW KON MODEL PN-2



〈機能向上の為予告なく仕様変更をすることがあります。〉

ご使用前に必ずお読みください













このたびは、強力2穴パンチをお買い上げいただきましてまことにありがとうございます。
この取扱説明書をよくお読みの上、正しくご使用下さい。尚、この取扱説明書は大切に保存してください。

安全上のご注意

ここに表示された注意事項は、お使いになる人や他の人々への危害・財産への損失を未然に防ぐものですから、必ずお守り下さい。

 注 意	この注意事項を守らなければ、傷を負うか又は物的損害が生じる可能性があります。	
	このような絵表示は、してはいけない「禁止」内容です。	 このような絵表示は、必ず実行していただく「強制」内容です。

注 意

	刃の下には絶対に手を入れないでください。けがの原因となることがあります。刃の交換は、取扱説明書の手順にしたがって行ってください。
	穿孔は必ず2穴で使用してください。1穴で使用すると故障の原因となることがあります。
	分解をしたり、改造をしたりしないでください。けがの原因となることがあります。
	用紙以外のもの、あるいはステープラ針等の異物のついた状態で使用しないでください。故障やけがの原因となることがあります。
	必ず表示の枚数（PPC用紙100枚10mm厚まで）以下で使用してください。
	表示の枚数以上で使用すると、故障やけがの原因となることがあります。
	コート紙等の樹脂系の材質が含有されている紙には使用しないでください。故障の原因となることがあります。
	重複して穿孔したり、半月状に穿孔したりしないでください。故障の原因となることがあります。
	穴をあける時に摩擦音などの異常があった場合は、すぐ保守点検にお出しく下さい。そのまま使用すると、けがの原因となることがあります。
	ぐらついたり、傾いたりしている不安定な場所には、設置をしないでください。落ちたり倒れたりして、けがの原因となることがあります。
	お子様の使用は避けてください。又、お子様の手の届かない場所に設置してください。けがの原因となることがあります。
	パンチ屑は適宜お捨ててください。故障の原因となることがあります。
	無理をして刃が破損した場合は、工具などで取り除いてください。素手ですと、けがの原因となることがあります。

仕 様

外形寸法	W 175 mm × D 228 mm × H 130 mm
重 量	1.44 kgs
最大穿孔能力	PPC用紙 100 枚 : 10 mm 厚まで
穴 径	
パンチ奥行	
穴 ピ ッ チ	
ダブルゲージ	A3E-B6Sまでのセンター割り出し

消 耗 品 〈別売〉

替 刃	2 本入
刃 受	10本入

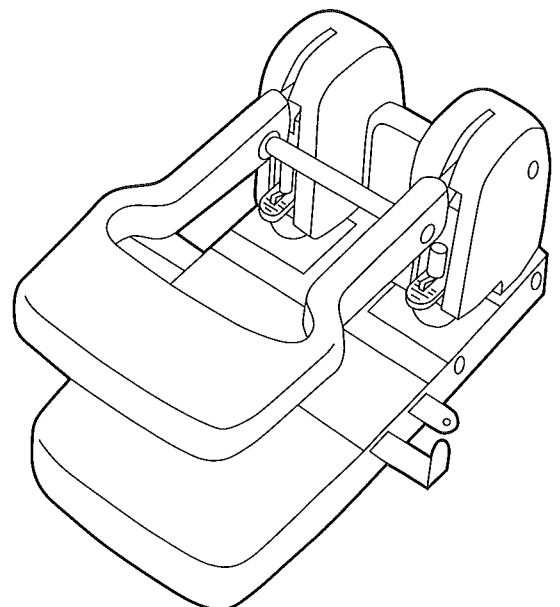

使用方法 図1, 2参照

- 1) ハンドル①を上へ上げてください。
- 2) 用紙をベース②の上に乗せながら、ダブルゲージ③にてセンターを合せてください。
- 3) 用紙はしっかりと奥へ突き当ててください。
- 4) ハンドルは両手で、手前に押し下げて穴をあけます。
- 5) 穴あけ後、ハンドルを元の位置まで戻し用紙を取り出してください。

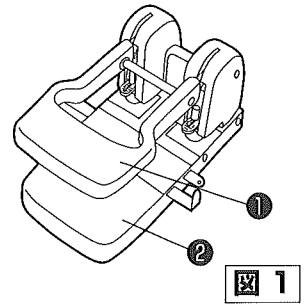

お手入れ方法 図2, 3参照

【替刃の交換方法】 図2, 3参照

替刃④の切れ味が悪くなった場合は、替刃を交換してください。

- 1) 替刃ホルダー⑤のノブを親指で押しながら、手前に引き出してください。
(注意：取り出すときに、渋い場合は〔パンチ屑が圧縮されて連なっている為〕替刃ホルダーを前後に動かして取り出してください。)
- 2) 替刃ホルダーを取り出しましたら、替刃の胴部を持ち取り外して下さい。
(注意：替刃に手を添える場合は、刃先には手を触れないようご注意ください。)
- 3) 新しい替刃をホルダーに装填し、本体の替刃ガイド溝に沿い差し込んでください。
替刃ホルダーノブがカチッと軽い音を発します。これで交換は完了となります。

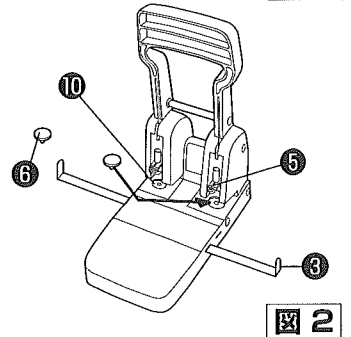

【刃受の交換方法】 図2, 4参照

刃受⑥は1ヵ所30-50回にて、替刃の刃先の痕がない部分に回転させてお使いください。
1回転しましたら、新しい刃受と交換してください。

- 1) ハンドルは上に保持しながら、ベース裏側手前部⑦に、刃受取り出しピン⑧が収納されております。これを使い、裏の穴⑨に差し込み押し出してください。
- 2) 新しい刃受は、左手でハンドルを上へ保持しながら、刃受取付けガイド穴⑩に押し込んでください。

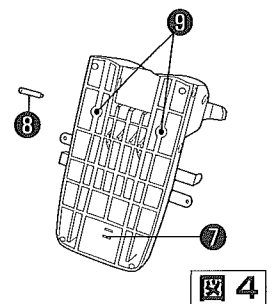
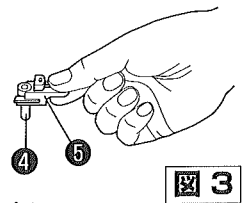

【パンチ屑の捨て方】 図5参照

パンチ屑は、屑箱の上でパンチ屑蓋⑪を手前に引き出して適時お捨てください。

注意事項

- 特殊なグリスを塗布してありますので注油は避けてください。注油しますと破損・動作不良の原因になることがあります。
- 本体の汚れを拭き取る場合は、乾拭き又は水拭きにして下さい。どうしても汚れがひどいときには、中性洗剤をお使い下さい。

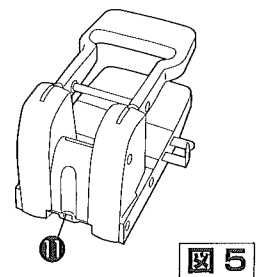

その他

- この商品を譲渡、又は貸し出しされる場合はこの取扱説明書も一緒にお渡しください。
- 修理、その他ご不明な点についてはお買い求めの販売店までご連絡ください。

お問い合わせは・・・

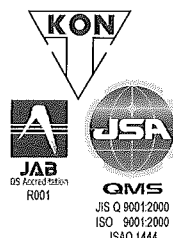

株式会社 **ニューコン工業**
〒132-0021 東京都江戸川区中央1-8-15
TEL 03-3655-6151 (代表)
FAX 03-3655-6201
URL <http://www.newkon.co.jp>
E-mail: newkon@newkon.co.jp

パーフォレーター パンチングマシン シールプレス