

強力2穴パンチ NEW KON MODEL PN-3



〈機能向上の為予告なく仕様変更をすることがあります。〉

ご使用前に必ずお読みください













このたびは、強力2穴パンチをお買い上げいただきましてまことにありがとうございます。
この取扱説明書をよくお読みの上、正しくご使用下さい。尚、この取扱説明書は大切に保存してください。

安全上のご注意

ここに表示された注意事項は、お使いになる人や他の人々への危害・財産への損失を未然に防ぐものですから、必ずお守り下さい。

 注 意	この注意事項を守らなければ、傷害を負うか又は物的損害が生じる可能性があります。
 このような絵表示は、してはいけない「禁止」内容です。	 このような絵表示は、必ず実行していただく「強制」内容です。

注 意

	刃の下には絶対に手を入れないでください。けがの原因となることがあります。刃の交換は、取扱説明書の手順にしたがって行ってください。
	穿孔は必ず2穴で使用してください。1穴で使用すると故障の原因となることがあります。
	分解をしたり、改造をしたりしないでください。けがの原因となることがあります。
	用紙以外のもの、あるいはステープラ針等の異物のついた状態で使用しないでください。故障やけがの原因となることがあります。
	必ず表示の枚数（PPC用紙200枚20mm厚まで）以下で使用してください。
	表示の枚数以上で使用すると、故障やけがの原因となることがあります。
	コート紙等の樹脂系の材質が含有されている紙には使用しないでください。故障の原因となることがあります。
	重複して穿孔したり、半月状に穿孔したりしないでください。故障の原因となることがあります。
	穴をあける時に摩擦音などの異常があった場合は、すぐ保守点検にお出してください。そのまま使用すると、けがの原因となることがあります。
	ぐらついたり、傾いたりしている不安定な場所には、設置をしないでください。落ちたり倒れたりして、けがの原因となることがあります。
	お子様の使用は避けてください。又、お子様の手の届かない場所に設置してください。けがの原因となることがあります。
	パンチ屑は適宜お捨ててください。故障の原因となることがあります。
	無理をして刃が破損した場合は、工具などで取り除いてください。素手ですと、けがの原因となることがあります。

仕 様

外形寸法	W 180 mm × D 319 mm × H 153 mm (W 388 mm、ハンドルをたてた高さ)
重 量	2.75 kgs
最大穿孔能力	PPC用紙 200枚：20 mm厚まで (PPC用紙：64 g/m ²)
穴 径	6 mm
パンチ奥行	穴の中心より7 mmと12 mm可変
穴ピッチ	80 mm
ダブルゲージ	A3E-B6Sまでのセンター割り出し

消耗品 〈別売〉

替 刃	2 本入
刃 受	10枚入

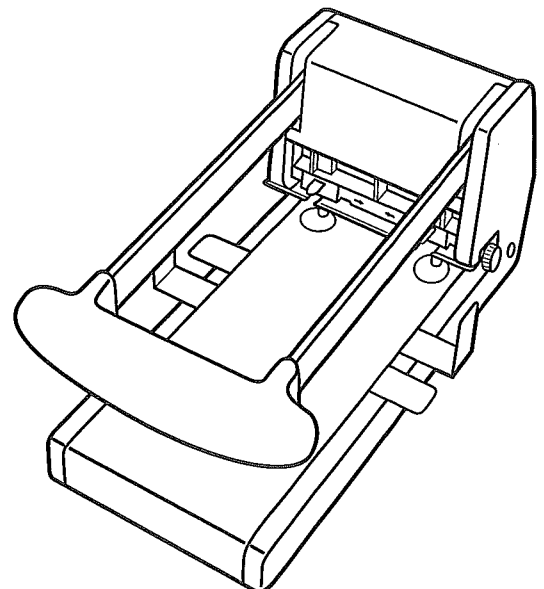

使用方法 図1参照

- 1) ハンドル①を上へ上げてください。
- 2) 奥行は両サイドのノブ②を緩め、奥行調整プレート③を手前で7mm奥に突き当てた場合12mmとなります。お使いになる奥行に合せましたら、ノブを締めてください。
- 3) 用紙をベース④の上に乗せながら、ダブルゲージ⑤にてセンターを合せてください。
- 4) 用紙はしっかりと奥へ突き当ててください。
- 5) ハンドルは両手で、手前に押し下げて穴をあけます。
- 6) 穴あけ後、ハンドルを元の位置まで戻し用紙を取り出してください。



図1

お手入れ方法 図2, 3参照

【替刃の交換方法】 図2, 3参照

替刃⑥の切れ味が悪くなった場合は、替刃を交換してください。

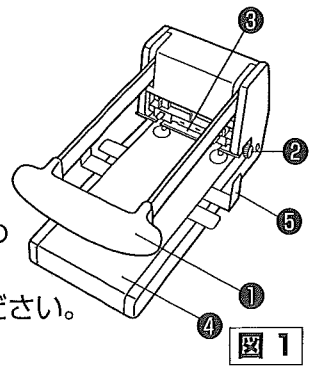
- 1) 替刃ホルダーのノブ⑦を本体内側(矢印方向)に止まるまでスライドしてください。替刃は自重で下へ落ちます。
(注意：取り出すときに、渋い場合は替刃の胴部に手を添えて下・手前方向に引き出します。
替刃に手を添える場合は刃先には手を触れないようご注意ください。)
- 2) 新しい替刃の胴部を持ち、ホルダーの穴に止まるまで差し込みます。その状態を保ちながら、替刃のホルダーノブを止まるまで本体外側(矢印の反対方向)へスライドして、これで交換は完了となります。
(注意：替刃の刃先には十分注意してください。)



図2

【刃受の交換方法】 図3, 4参照

刃受⑧は1ヵ所30-50回にて、替刃の刃先の痕がない部分に回転させてお使いください。1回転しましたら、新しい刃受と交換してください。

- ① ハンドルは上に保持しながら、ベース裏側の穴⑨にドライバー状のものを差し込み、押し出してください。
- ② 新しい刃受は、左手でハンドルを上へ保持しながら、刃受取付けガイド穴⑩に押し込んでください。

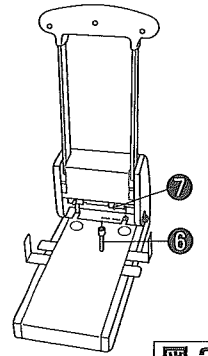

図3



図4

【パンチ屑の捨て方】 図5参照

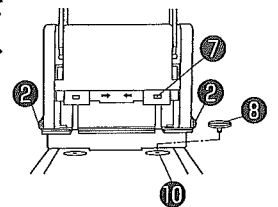
パンチ屑は、カス箱ノブ⑪を手前に引き出して適時お捨てください。パンチ屑のたまりすぎは故障の原因となりますので、ご注意ください。

注意事項

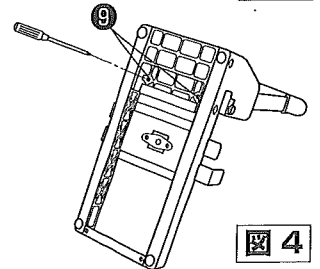
- 本体の汚れを拭き取る場合は、乾拭き又は水拭きにして下さい。どうしても汚れがひどいときには、中性洗剤をお使い下さい。

その他

- この商品を譲渡、又は貸し出しされる場合はこの取扱説明書も一緒にお渡しください。
- 修理、その他ご不明な点についてはお買い求めの販売店までご連絡ください。



図5



NEW KON INDUSTRIAL CO., LTD.

株式会社 ニューコン工業

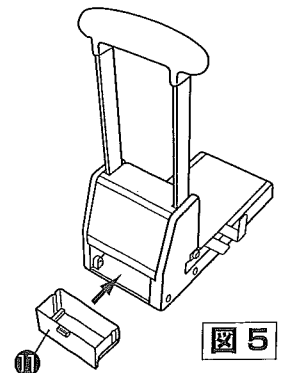
〒132-0021 東京都江戸川区中央1-8-15

TEL 03-3655-6151 (代表)

FAX 03-3655-6201

URL: <http://www.newkon.co.jp/>

E-mail: newkon@newkon.co.jp

パーフォレーターパンチングマシンシールプレス

YP1200PN0410